

Wypełnij poniższe pola celem określenia charakterystyki i właściwości wyrobu.

WYRÓB SERYJNY WYRÓB INDYWIDUALNY

NUMER ZLECENIA

DANE PACJENTA

APARAT / ORTEZA STAWU KOLANOWEGO

■ **MODEL**

ERH 52/2 Anti Hyperextension

■ **WERSJA**

prawa

lewa

■ **PODPARCIE STOPY**

cała

2/3

■ **STABILIZACJA**

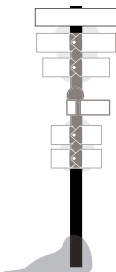
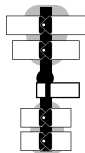

STANDARD

LONG - Dodatkowa stabilizacja poprzez ujęcie stopy oraz dodatkowa pelota uda (zalecane przy dużym przeproście)

■ **ZAKRES RUCHU W STAWIE SKOKOWYM**

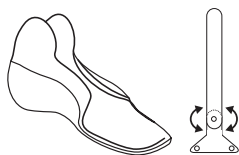

FULL MOVE
pełny zakres ruchu



PLANTAR FLEXION BLOCK
Z ograniczeniem zgięcia podszwowego stopy, swobodny ruch zgięcia grzbietowego.

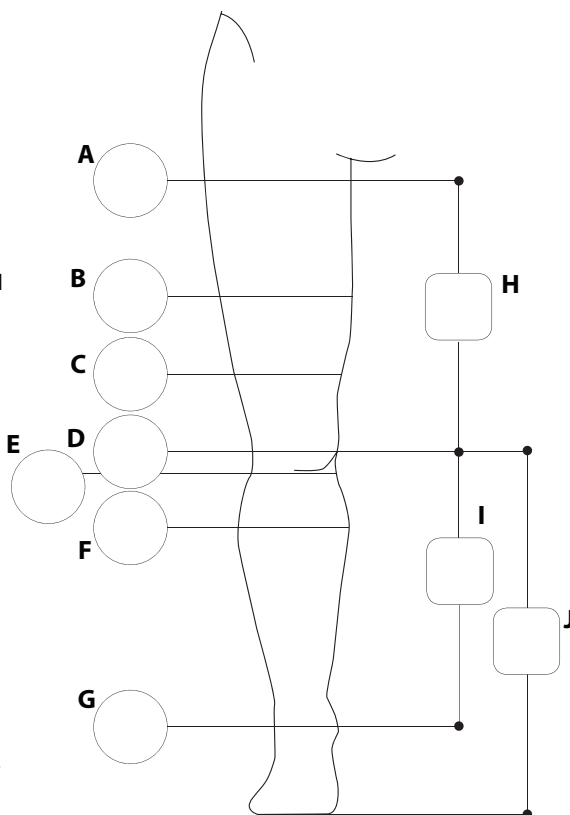
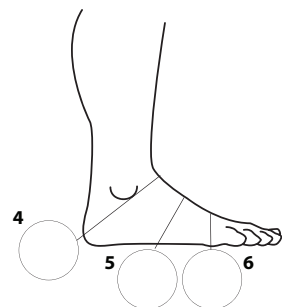
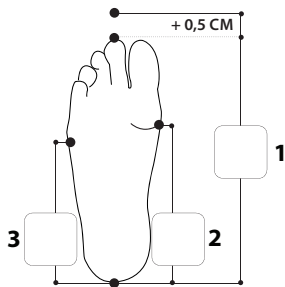

Kod pacjenta

Wzrost Wiek Waga Płeć

Uwagi dotyczące dysfunkcji

Lekarz prowadzący

DANE SKLEPU

Firma NIP

Adres dostawy

Telefon / Osoba kontaktowa

Data pomiaru Data odbioru Data dostarczenia

Podpis i pieczęta

ERHEM

Data przyjęcia Data dostarczenia

Uwaga! Za błędy w pomiarach odpowiada zamawiający.

UWAGI

OBWODY:

- A: uda na wysokości pachwiny
- B: uda
- C: uda 10 cm nad stawem kolanowym
- D: przez staw kolanowy
- E: tuż pod kolanem
- F: przez brzusiec mięśnia trójgłowego
- G: przez staw skokowy
- 4: przez piętę
- 5: śródstopia
- 6: przodostopia

DŁUGOŚCI:

- H: szpara stawu kolanowego – pachwina
- I: szpara stawu kolanowego – staw skokowy
- J: od kolana do podłoża
- 1: długość całkowita stopy (+ 0,5 cm zapas)
- 2: guz piętowy – koniec dystalny 1. k. śródstopia
- 3: guz piętowy – koniec dystalny 5. k. śródstopia